



PHT Clean Guard

Mobile Hygieneschleusen für mehr Flexibilität

Die mobile Hygieneschleuse Typ PHT Clean Guard bietet Ihnen eine Vielzahl an Möglichkeiten zur Konfiguration. Dies ermöglicht Ihnen spezifische Einsatzmöglichkeiten ganz nach Ihren Bedürfnissen.

Clean Guard bietet Ihnen eine kontaktlose Messung der Körpertemperatur mit anschließender Handdesinfektion und Freigabe durch das Drei-Arm-Drehkreuz.

Clean Perfect ermöglicht zusätzlich die Kontrolle der Mund- Nasenschutzmaske.

Ausstattung Clean Guard:

- 2 Spender für Mundschutz
- 1 Inlet Control mit 3-Arm Drehkreuz
- 1 PHT SXcan
- Offenes Dach

Optionen:

- Duotizer ohne Drehkreuz
- Manotizer mit Display
- Inlet Gate mit 2-Arm Drehkreuz
- Abfallsammler
- Rampen für Ein- und Ausgang

Ausstattung Clean Perfect:

- 2 Spender für Mundschutz
- 1 Inlet Control mit 3-Arm Drehkreuz
- 1 PHT MultiScan
- Offenes Dach

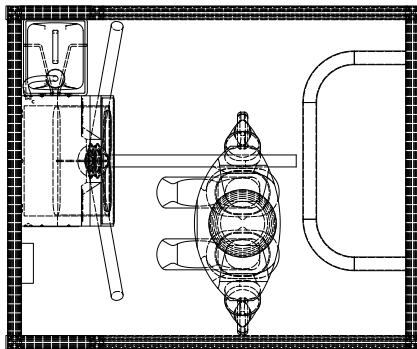
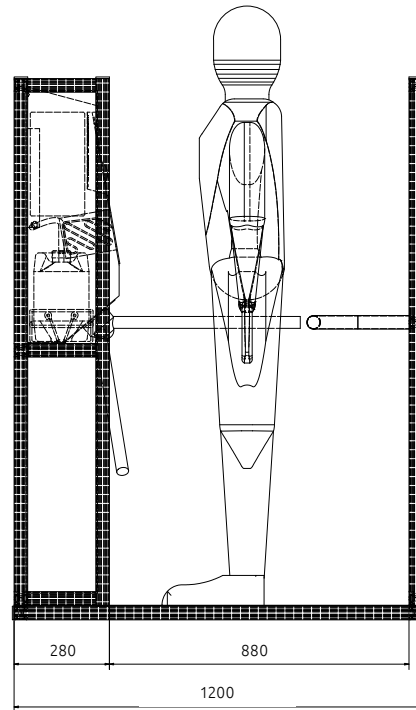
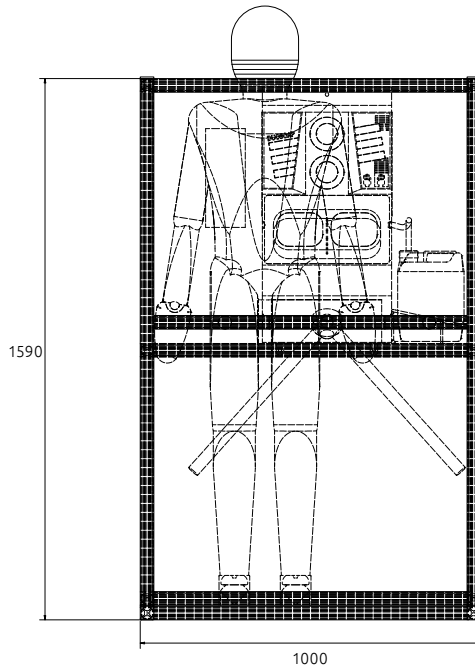

Technische Änderungen vorbehalten.

Zusätzlich erhältlich:



PHT SXcan



PHT MultiScan



PHT Manotizer mit Display