

PHT

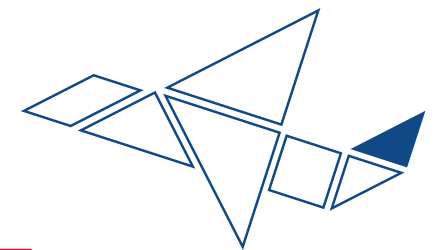

Technologie

www.pht.group

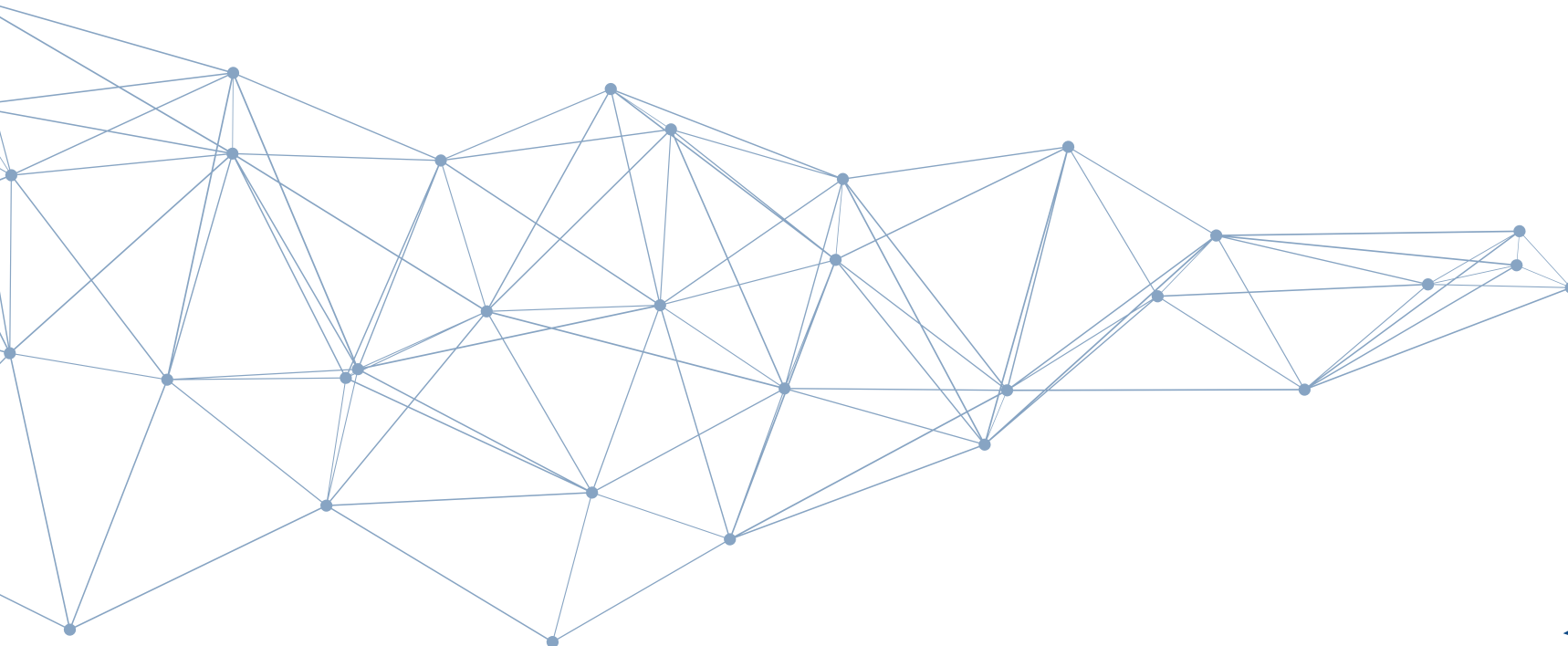

PHT steht für Partnerschaft, Hygiene und Technologie

Damit Sie sich in der Welt von PHT leichter zurechtfinden, haben wir unser Portfolio in drei Geschäftsbereiche gegliedert:

Partnerschaft

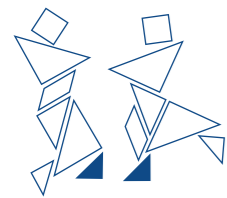

Dienstleistung

Von der Konzeption, technischer Detailplanung, über die Finanzierung bis zu Hygiene-Total-Gesamtverträgen.

After-Sales-Service

Von der Lieferung und Montage, der Schulung und Inbetriebnahme sowie Einweisung bis zur Wartung und Service-Hotline.



Hygiene

Personalhygiene

Bei Zutrittskontrollen, beginnend bei Umkleiden und Kantinen über die Hygieneschleusen bis hin zu allem nötigen Hygieneequipment am Arbeitsplatz, decken wir alle hygiene-relevanten Punkte in Ihrem Personalfluss ab.

Betriebshygiene

Alles, was Sie zum Reinigen Ihrer Gebäude und Maschinen benötigen - vom hochwertigen, speziellen Bürstenprogramm bis hin zur Niederdruckschaumreinigungstechnologie in manuellen und automatischen Varianten mit allem notwendigen Zubehör von Rohrleitungssystemen - falls gewünscht bis hin zur kompletten Ausstattung der Chemieräume.

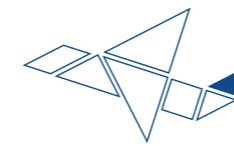

Technologie

Reinigungs- und Entwässerungstechnologie

Wir bieten innovative Reinigungs- und Trocknungstechnologie für alle Behälter, Wagen und Transportmittel in Ihrem Betrieb. Und weil Hygiene nicht am Schmutzwasser-auslauf der Maschinen endet, sondern gerade dort extrem wichtig wird, bieten wir auch die passende Boden-entwässerungstechnik dazu.

Handlings- und Logistiksysteme

Von der Edelstahlbetriebseinrichtung in besonders hygienischer und qualitativer Ausführung über Hebe-, Kipp- und Automatiksysteme bis hin zur Förder- und Lagertechnik, zu Kommissioniersystemen und zur Zerlegetechnik. Moderne Systeme schonen Ihre Produkte, verkürzen die Verweildauer an Arbeitsplätzen und erhöhen dadurch die Hygiene.

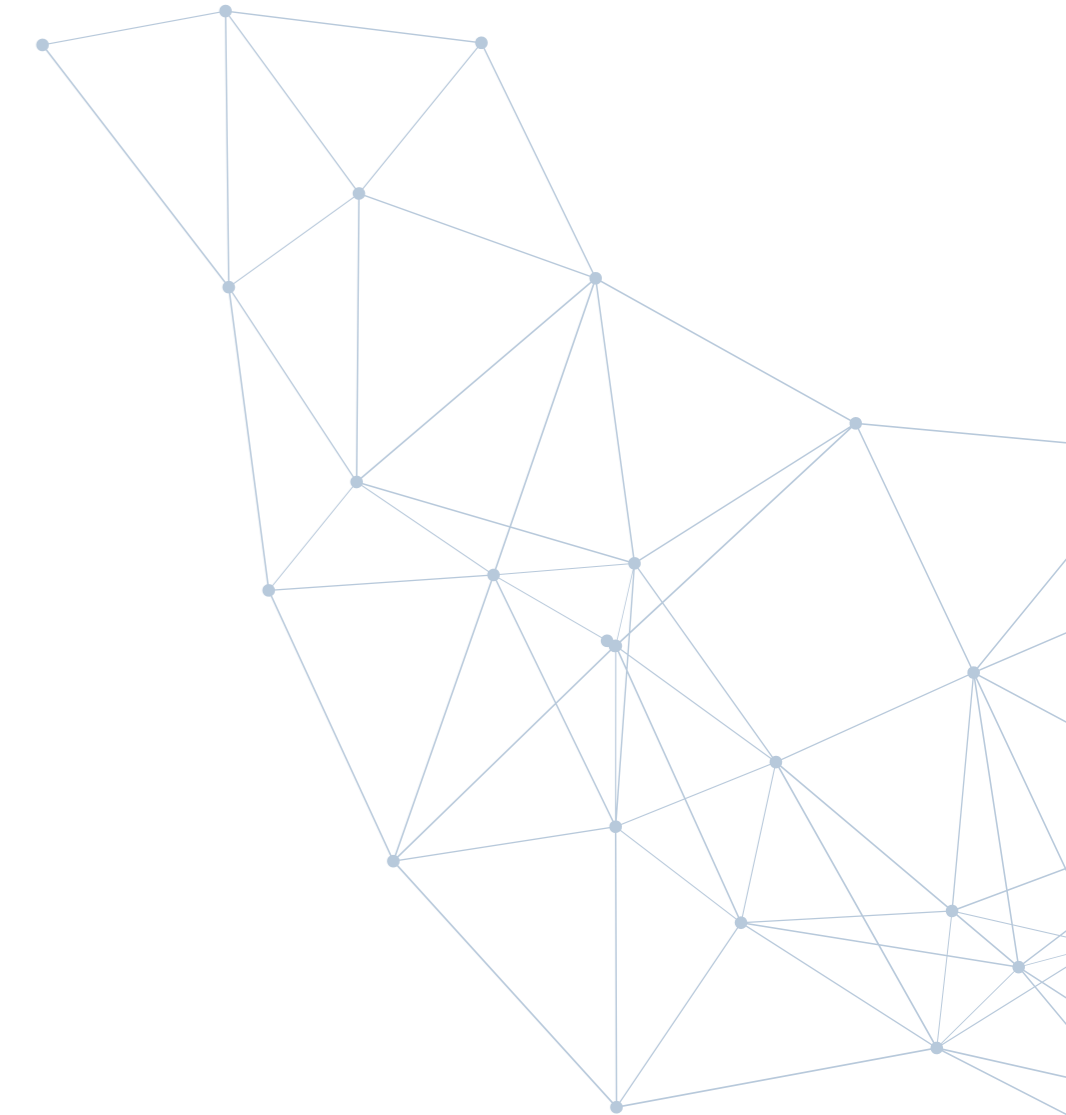

PHT Produkte in der Technologie

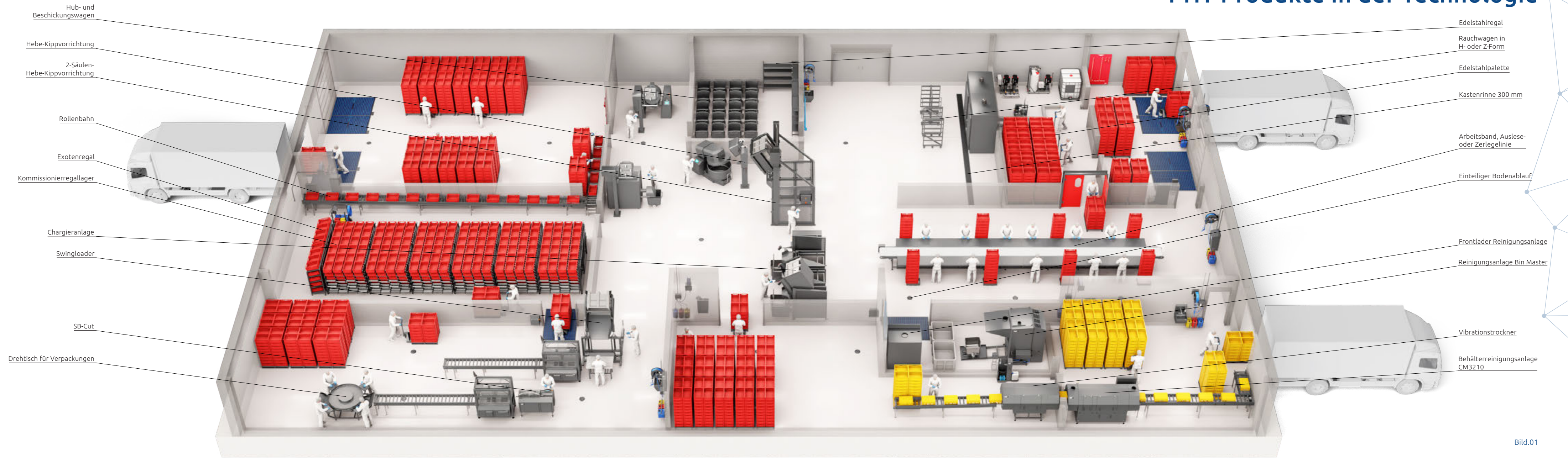

- Hub- und Beschickungswagen
- Hebe-Kippvorrichtung
- 2-Säulen-Hebe-Kippvorrichtung
- Rollenbahn
- Exotenregal
- Kommissionierregallager
- Chargieranlage
- Swingloader
- SB-Cut
- Drehtisch für Verpackungen

- Edelstahlregal
- Rauchwagen in H- oder Z-Form
- Edelstahlpalette
- Kastenrinne 300 mm
- Arbeitsband, Auslese- oder Zerlegelinie
- Einteiliger Bodenablauf
- Frontlader Reinigungsanlage
- Reinigungsanlage Bin Master
- Vibrationstrockner
- Behälterreinigungsanlage CM3210

Führend durch Innovation

Moderne Technologien für hygienesensible Bereiche.

Lebensmittelhersteller und Unternehmen mit hygienesensiblen Bereichen haben eine besondere Verantwortung für hygienische und sichere Abläufe. PHT bietet dafür moderne Technologien, die den Workflow optimieren und die Hygiene sichern. Das beginnt bei innovativen Reinigungsanlagen für Behälter und geht bis hin zur professionellen Bodenentwässerung.

Moderne Fördertechnik, ergonomische Anlagen und durchdachte Betriebseinrichtungen gestalten Arbeitsabläufe effizient und schonen Ihre Produkte.

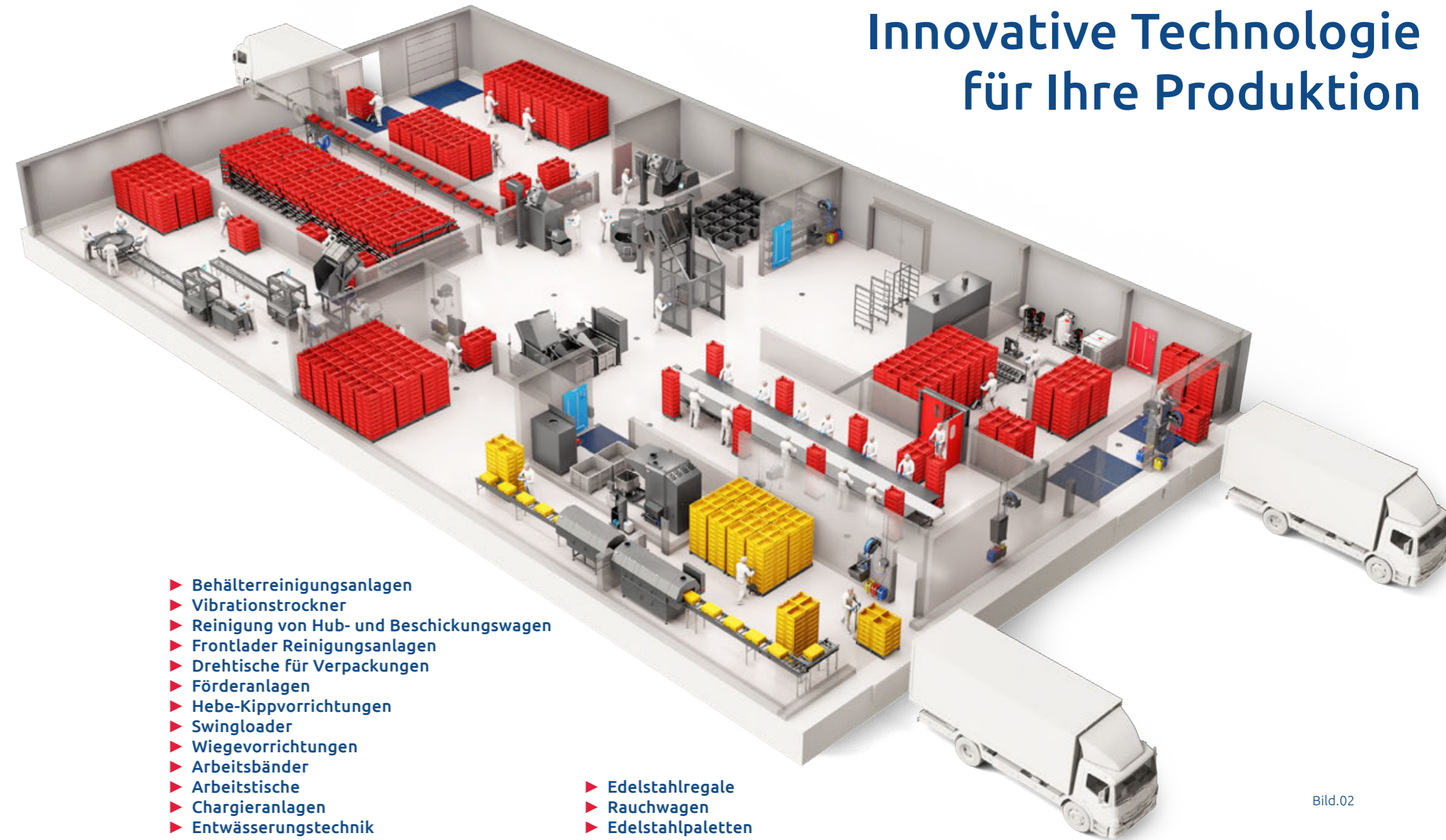

Innovative Technologie für Ihre Produktion

- ▶ Behälterreinigungsanlagen
- ▶ Vibrationstrockner
- ▶ Reinigung von Hub- und Beschickungswagen
- ▶ Frontlader Reinigungsanlagen
- ▶ Drehtische für Verpackungen
- ▶ Förderanlagen
- ▶ Hebe-Kippvorrichtungen
- ▶ Swingloader
- ▶ Wiegevorrichtungen
- ▶ Arbeitsbänder
- ▶ Arbeitstische
- ▶ Chargieranlagen
- ▶ Entwässerungstechnik

- ▶ Edelstahlregale
- ▶ Rauchwagen
- ▶ Edelstahlpaletten

Bild.02

Bild.03



CM Reinigungsanlagen

Reinigung der E-Kisten.



Bild.04 Behälterreinigungsanlage CM3210



Bild.05 Vibrationstrockner



Bild.06 Behälterreinigungsanlage CM3210 mit Lufttrockner



Bild.07

Vibrationstrockner

Hygienische Behältertrocknung neu gedacht.

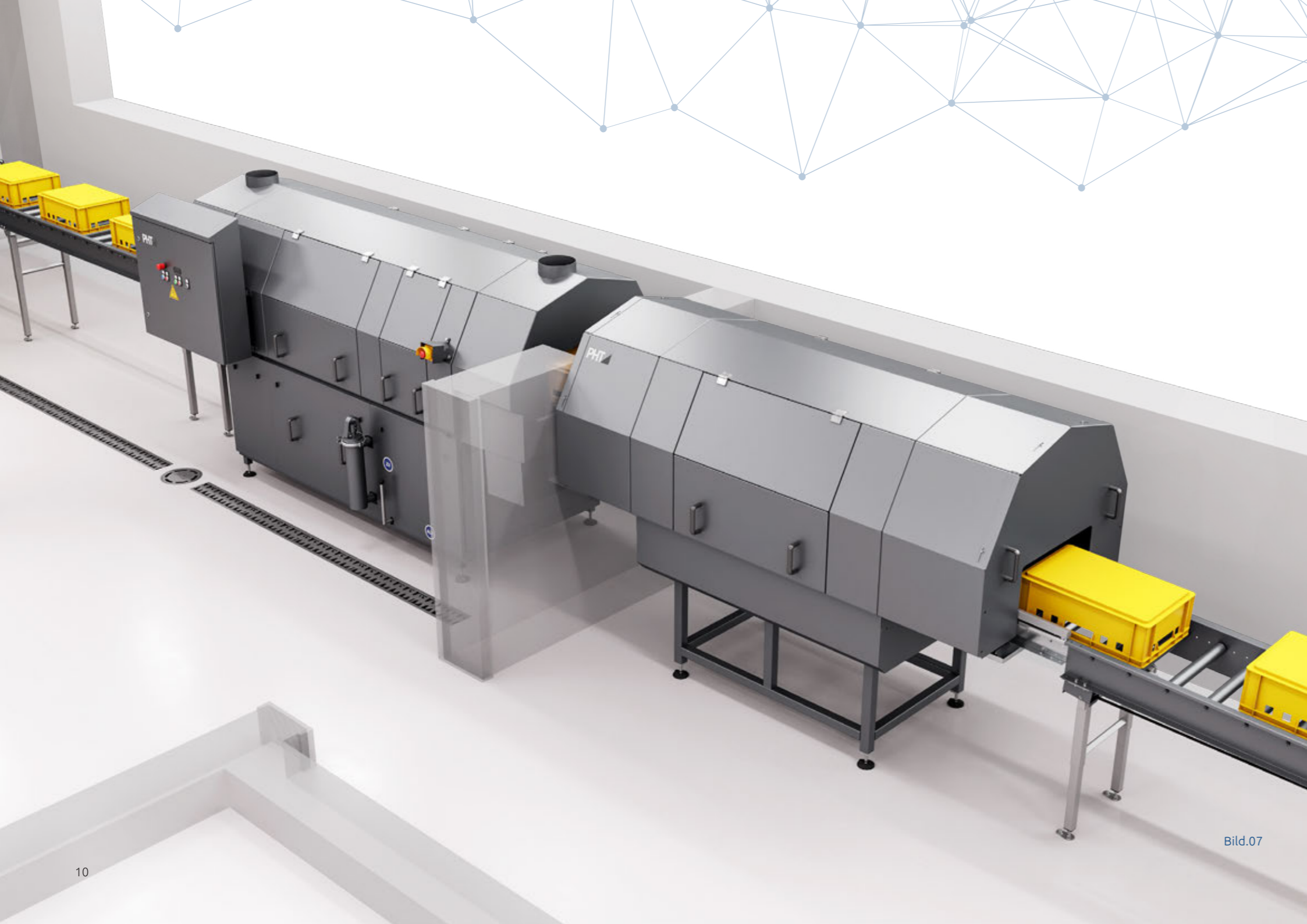

Bild.08 Vibrationstrockner, geöffnet



Bild.09 Vibrationstrockner, geschlossen



Bild.10 Vibrationstrockner, Seitenansicht

2-Phasen-Türöffnung

CM Reinigungsanlagen

Individuell für viele Voraussetzungen.



Bild.11 Reinigungsstellung



Bild.12 Trocknungsstellung



Bild.13 Betriebsbereit



Bild.14 Behälterreinigungsanlage CM-Reihe Typ 5820



Bild.15 Behälterreinigungsanlage CM-Reihe Typ 7820 mit Grobvorspülung und Dampfdesinfektion

Unschlagbare Details



Bild.16 Rotierende Düsen – effiziente Reinigung



Bild.17 Schräge / versetzte Behälterführung - keine Spritzschatten



Bild.18 Manometer zur Druckprüfung – einfache Funktionskontrolle



Bild.19 Ideale Reinigung der Füllstandsensoren - langlebig und funktionssicher



Bild.20 Große Öffnungen - optimale Zugänglichkeit



Bild.21 Keine Niederhalter – einfache Bedienung



Bild.22 Verbindung mit Distanz - optimale Hygiene



Bild.23 Optimale Zonenlänge - wenig Wasser/Chemie-Verschleppung



Bild.24 2-Phasen Türöffnung - Reinigungsstellung



Bild.25 2-Phasen Türöffnung - Trocknungsstellung



Bild.26 Demontierbare Verrohrung - optimale Zugänglichkeit



Bild.27 Rotoren der Reinigungszone

CM Reinigungsanlagen

Optional mit Trommelfilter.



Bild.28 Behälterreinigungsanlage CM-Reihe mit Trommelfilter, geöffnet



Bild.29 Behälterreinigungsanlage CM-Reihe mit Trommelfilter

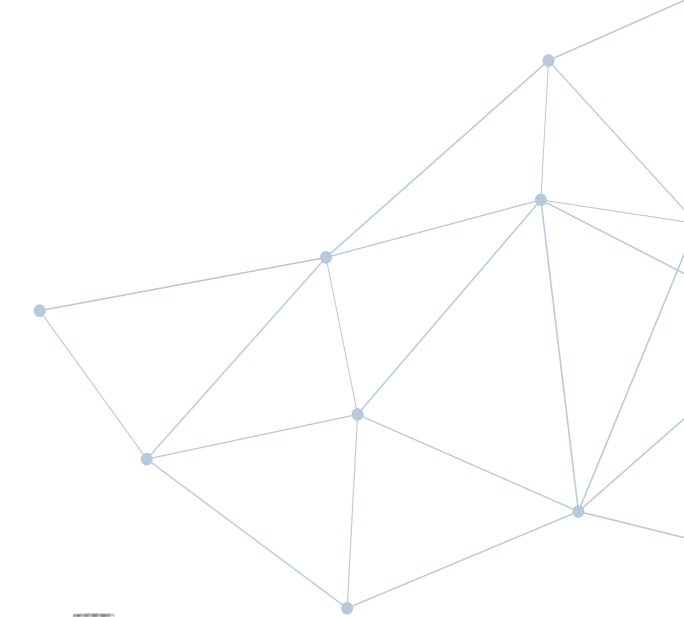

Reinigungsanlage Bin Master

Großbehälter einfach gereinigt.



Bild.30



Bild.31 Bin Master, betriebsbereit



Bild.32 Bin Master, Technik



Bild.33 Bin Master, geöffnet



Bild.34

Frontlader Reinigungsanlagen

Reinigung von Bedarfsgegenständen.

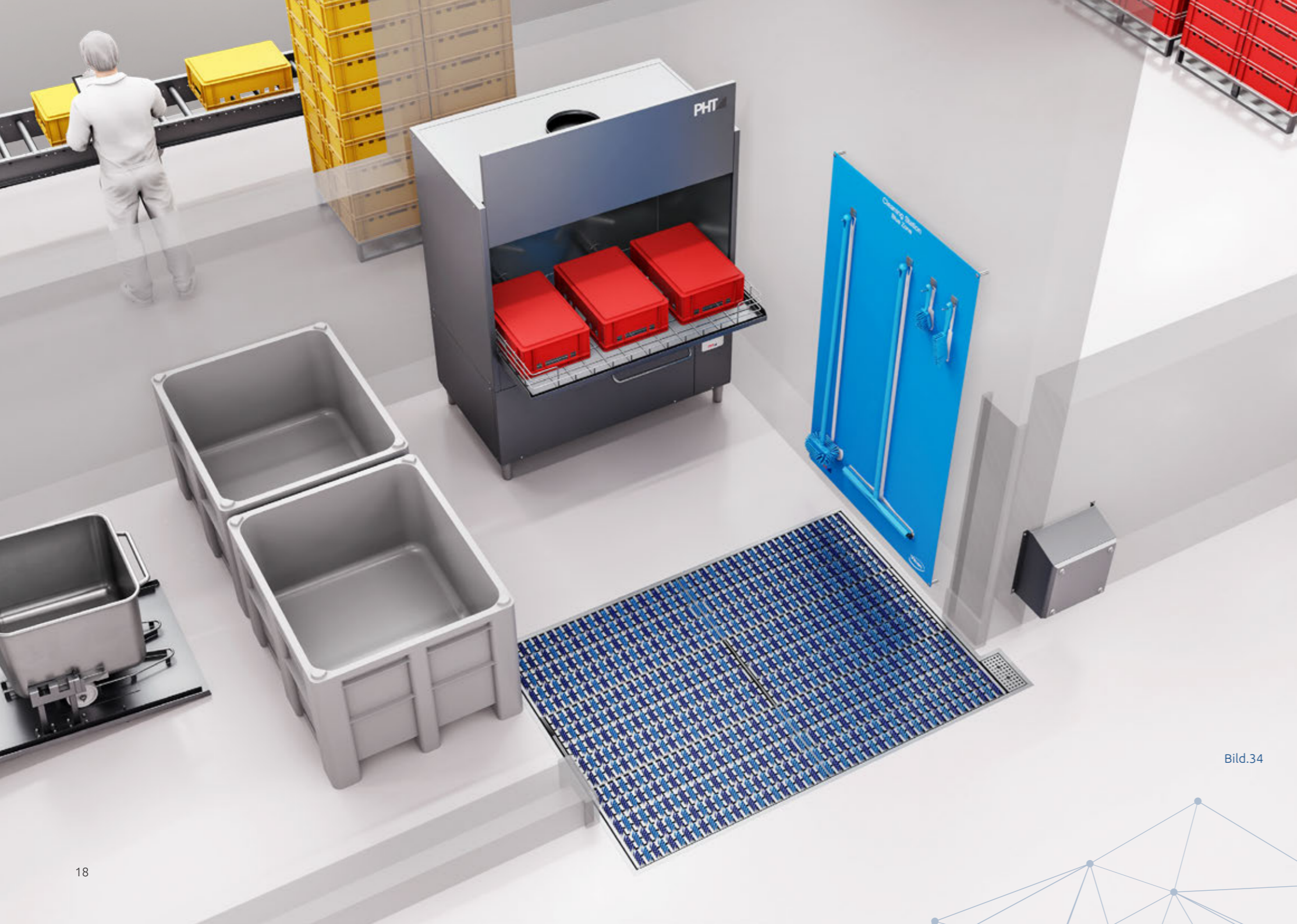

Bild.35 Frontlader HPW 40BT,
720 mm Breite



Bild.36 Frontlader HPW 60BT,
836 mm Breite



Bild.37 Frontlader HPW 80BT,
996 mm Breite



Bild.38 Frontlader HPW 130BT,
1506 mm Breite



Bild.39 HPW 40BT - HPW 80BT Innenansicht



Bild.40 HPW 130BT Innenansicht

Fördertechnik

Passend für Ihre Voraussetzungen.



Bild.41



Bild.42 Drehtisch für Verpackungen

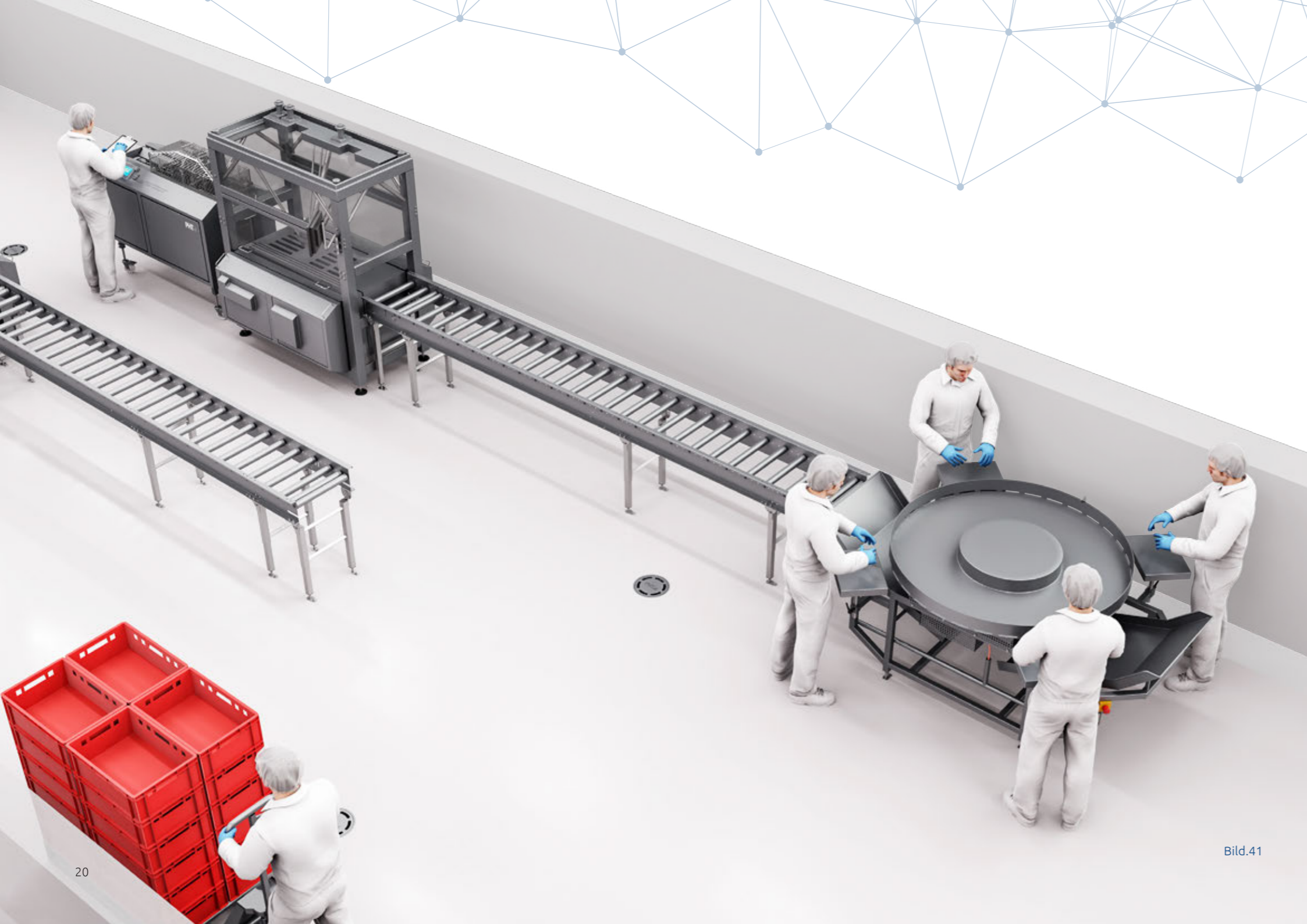

Bild.43 Förderanlage mit Podest



Bild.44

Heben und Kippen

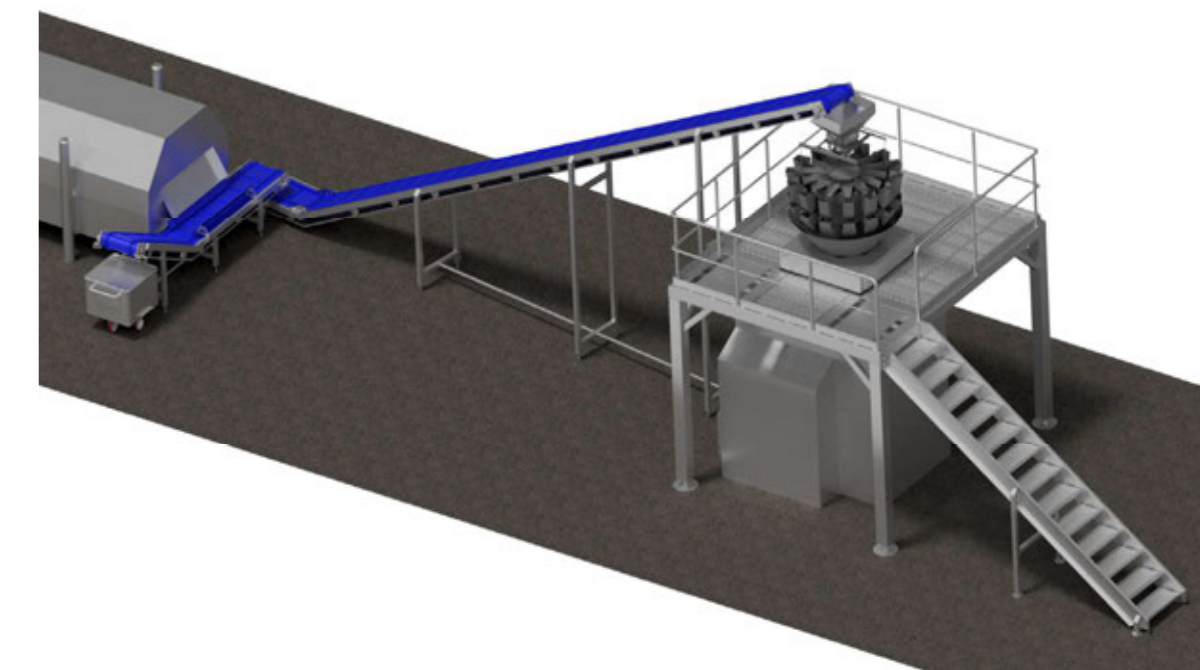
Ergonomische Lösungen.

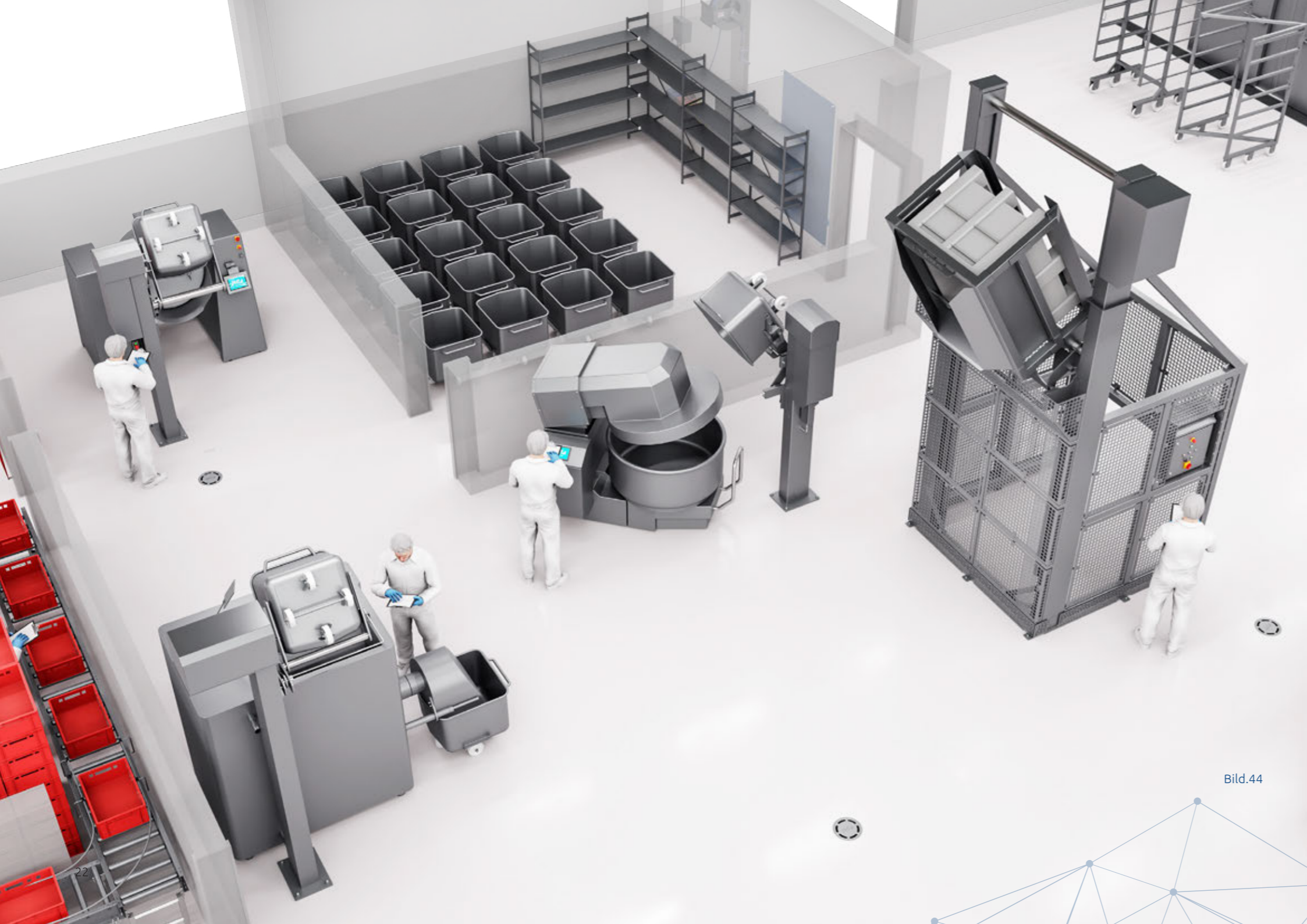

Bild.45 Hebe-Kippvorrichtung



Bild.46 2-Säulen-Hebe-Kippvorrichtung



Bild.47 Wiegevorrichtung WVp-9797-350



Bild.48 Hebevorrichtung HVp-9797-350



Bild.49

Swingloader

Ergonomische Beförderung.

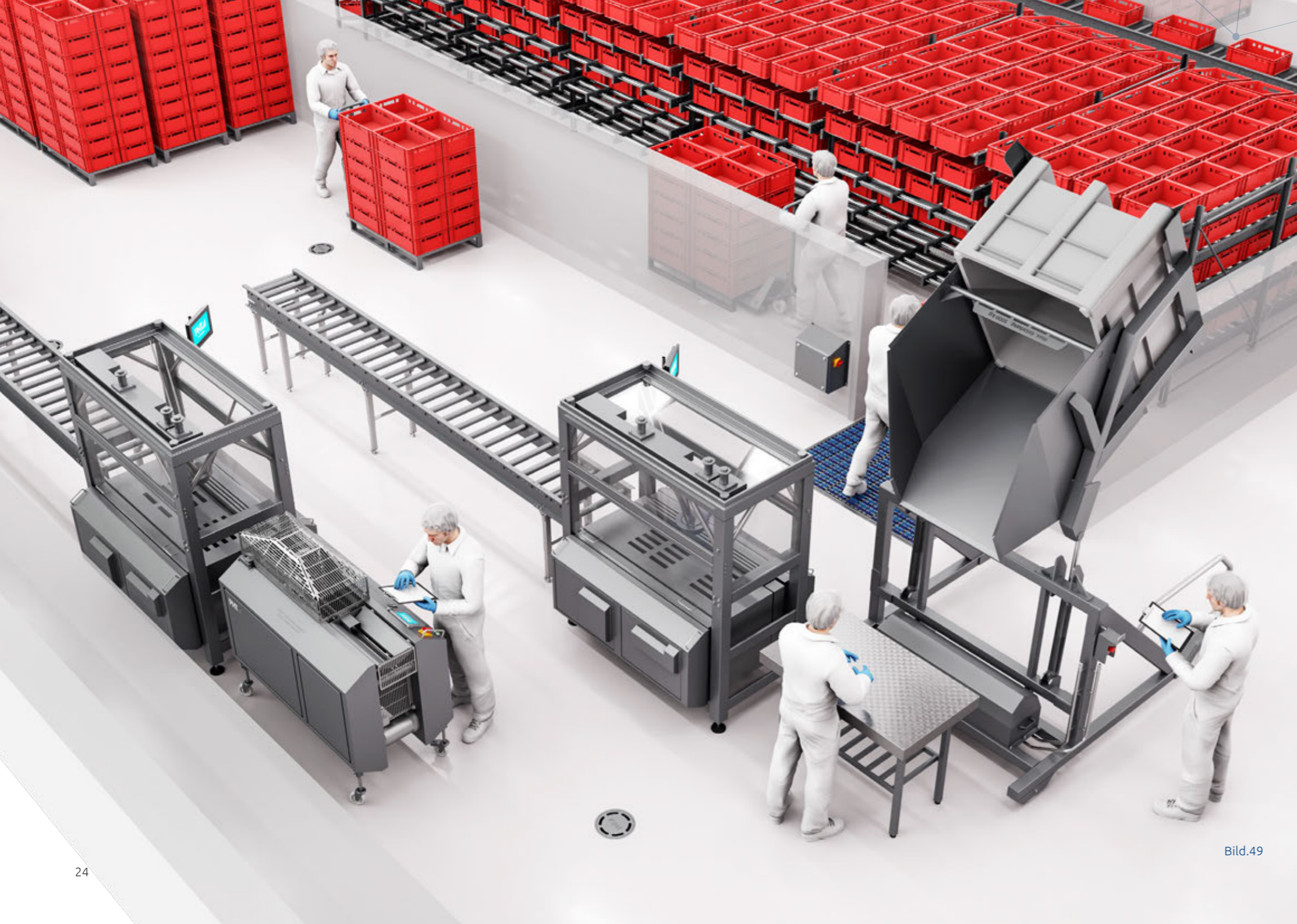

Bild.50 Swingloader-1000



Bild.51 Swingloader-R-1000



Bild.52

Arbeitsbänder und -anlagen

Effizientes Handling.



Bild.53 Arbeitsband, Auslese- oder Zerlegelinie

Bild.54 Arbeits- und / oder Sortiertisch mit Stehpodest

Bild.55 Chargieranlage 800



Bild.56

Entwässerungstechnik

Sicher und zuverlässig.

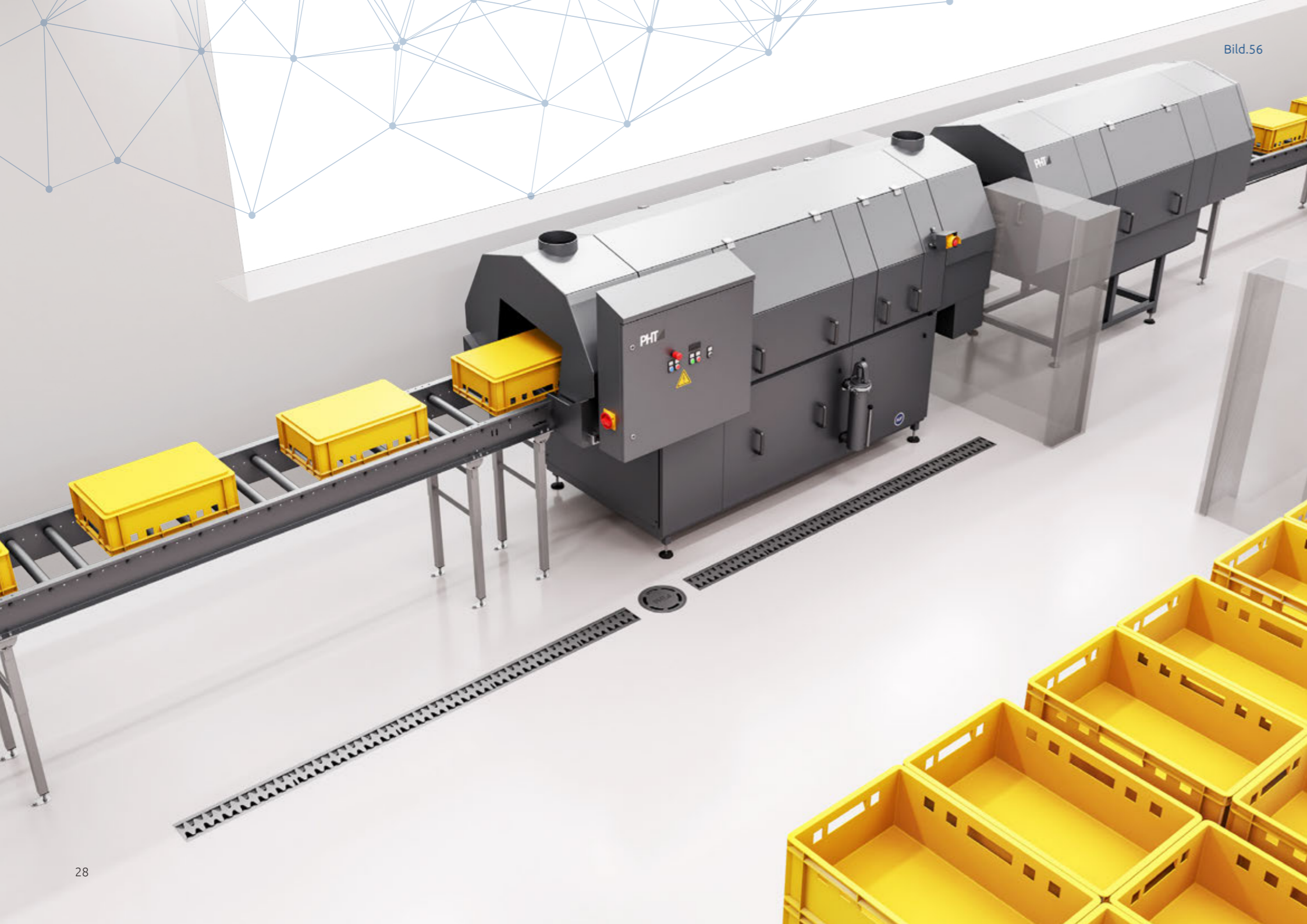

Bild.57 Vertikaler Bodenablauf mit Kastenrinne 150 mm



Bild.58 Vertikaler Bodenablauf mit zwei Kastenrinnen 150 mm



Bild.61 Kastenrinne 300 mm



Bild.59 Vertikaler einteiliger Bodenablauf



Bild.60 Vertikaler zweiteiliger Bodenablauf



Betriebseinrichtung

Einrichten im hygienischen Design.



Bild.62 Wandhängeschrank



Bild.63 Materialschrank



Bild.64 Edelstahlregalsysteme



Bild.65 Spültisch mit Becken



Bild.66 Spültisch mit Becken und Ablagerost



Bild.67 Spülschrank



Bild.68 Packtisch



Bild.69 Plantisch mit Ablage



Bild.70 Plantisch offen



Bild.71

Rauch- und Beschickungswagen

Sichere Prozesse für Ihre Produktion.

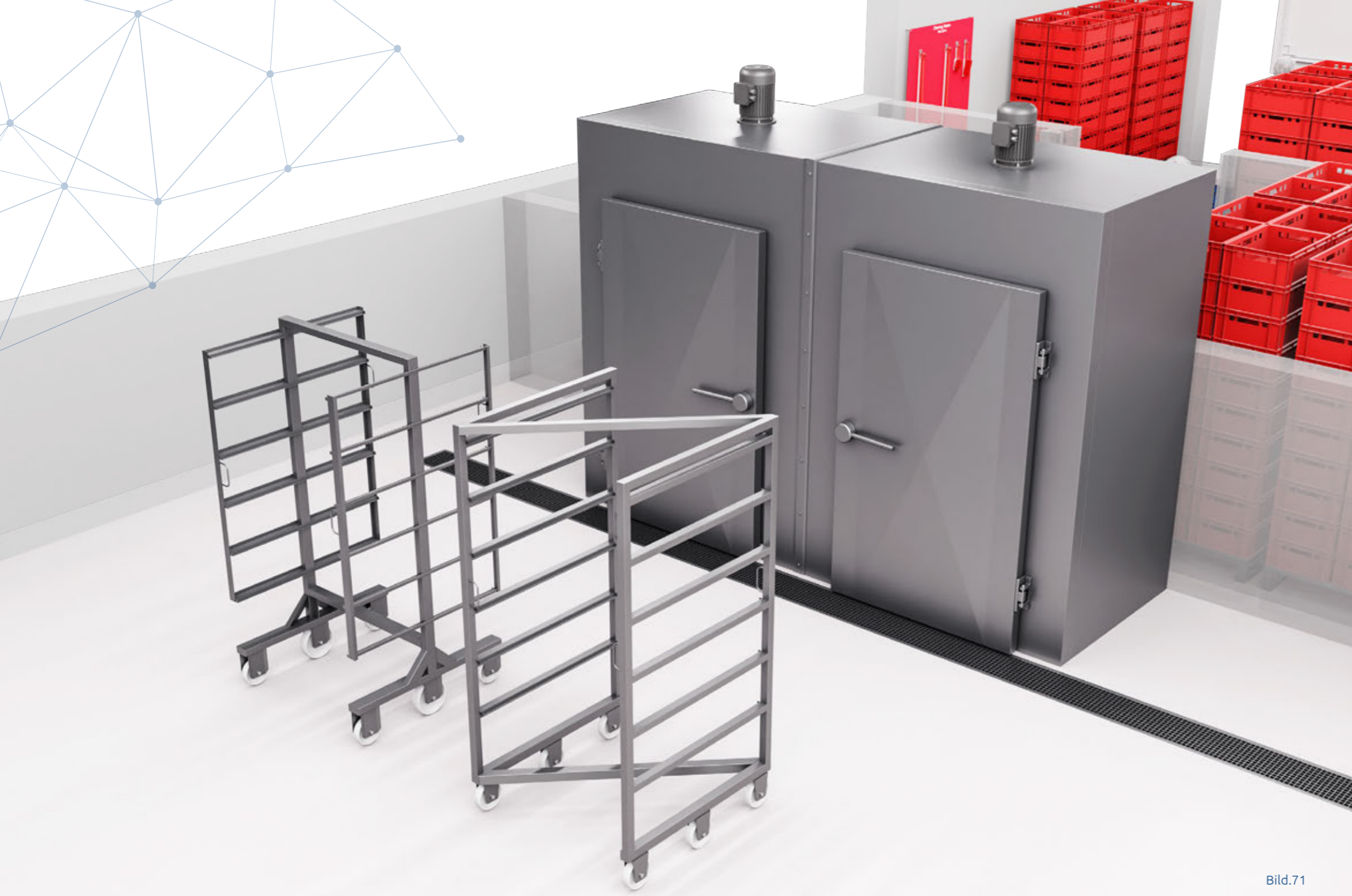

Bild.72 Rauchwagen in H-Form



Bild.74 Rauchwagen in Z-Form



Bild.73 Hub- und Beschickungswagen



Bild.75

Türen und Paletten

Hygienisch und robust.



Bild.77 Edelstahlpalette



Bild.76 Pendeltür

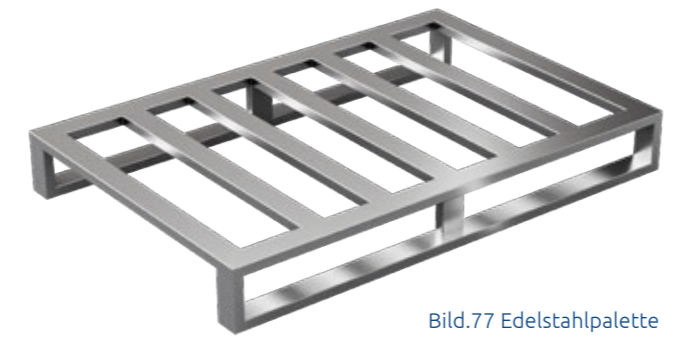

Bild.78 Pendeltür mit zwei Flügel mit oder ohne Rammschutz

Gesamtheitliche Konzepte

vom Zugang bis zum Versand.



Bild.79



Bild.80

Innovative Technologie

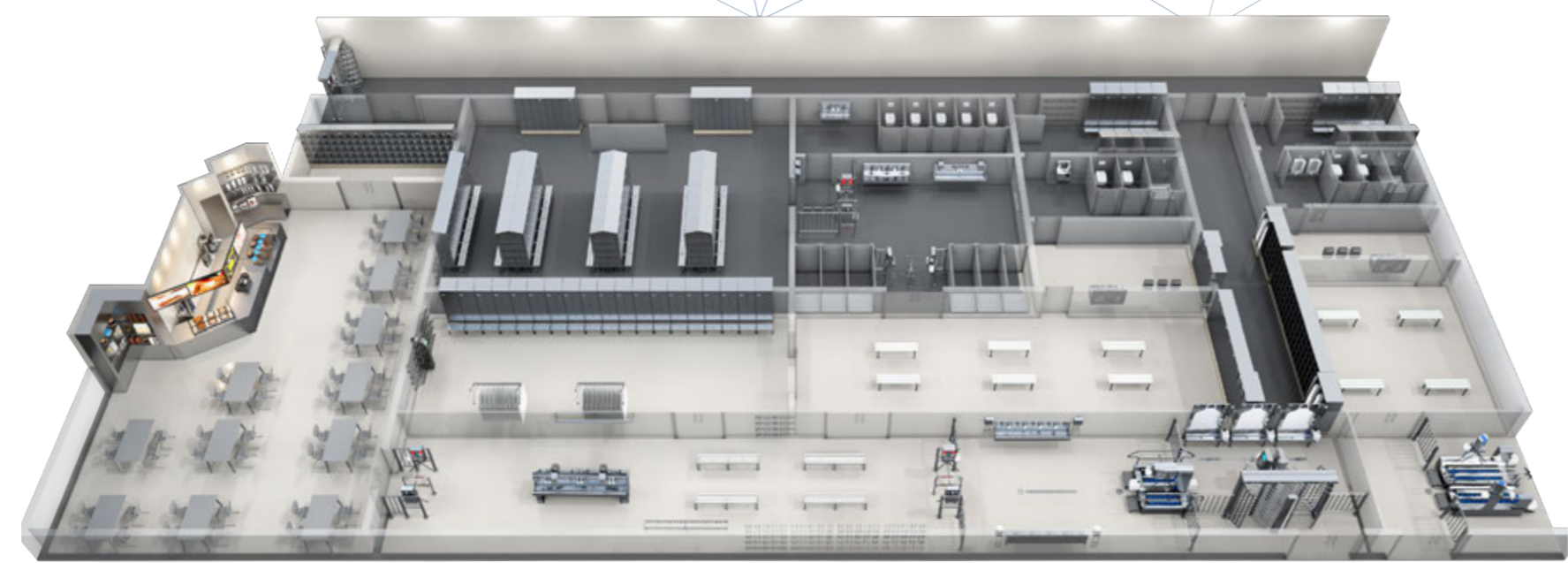
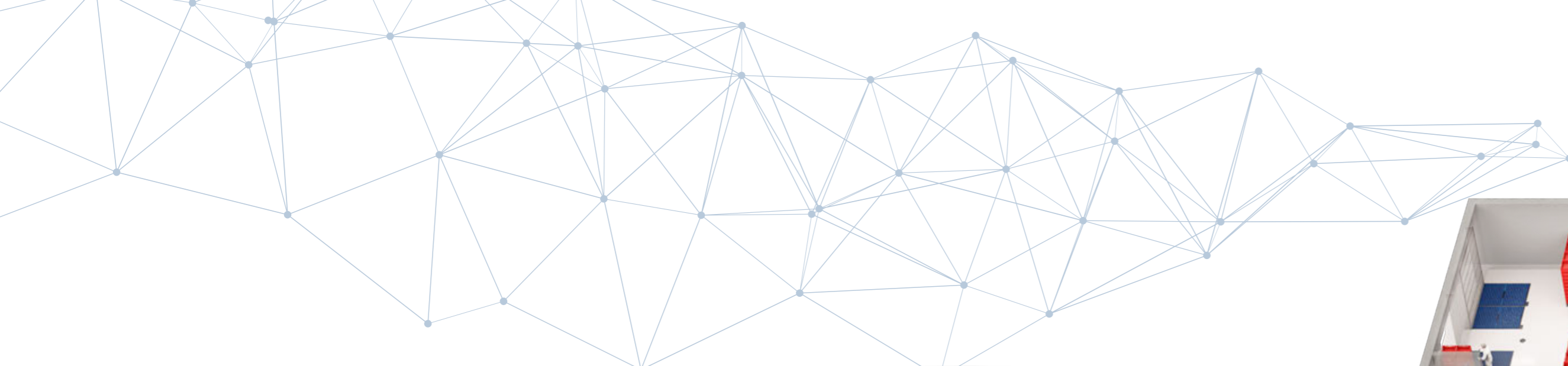
Effizienter im Produktionsalltag.

Für den Erfolg von Unternehmen mit hygienesensiblen Bereichen ist es entscheidend, dass sich alle Bereiche ergänzen und gesamtheitlich funktionieren. So werden Mitarbeitende geschont und Produkte in Ihrem Betrieb hygienisch gesichert. Effiziente Behälterreinigungsanlagen, auf Ihren Betrieb zugeschnittene Fördertechnik, Ergonomie und die passende Betriebs-einrichtung erleichtern den Workflow und vervollständigen Ihr Gesamtkonzept, bei dem Personal- und Betriebshygiene sowie Technologie ineinandergreifen.

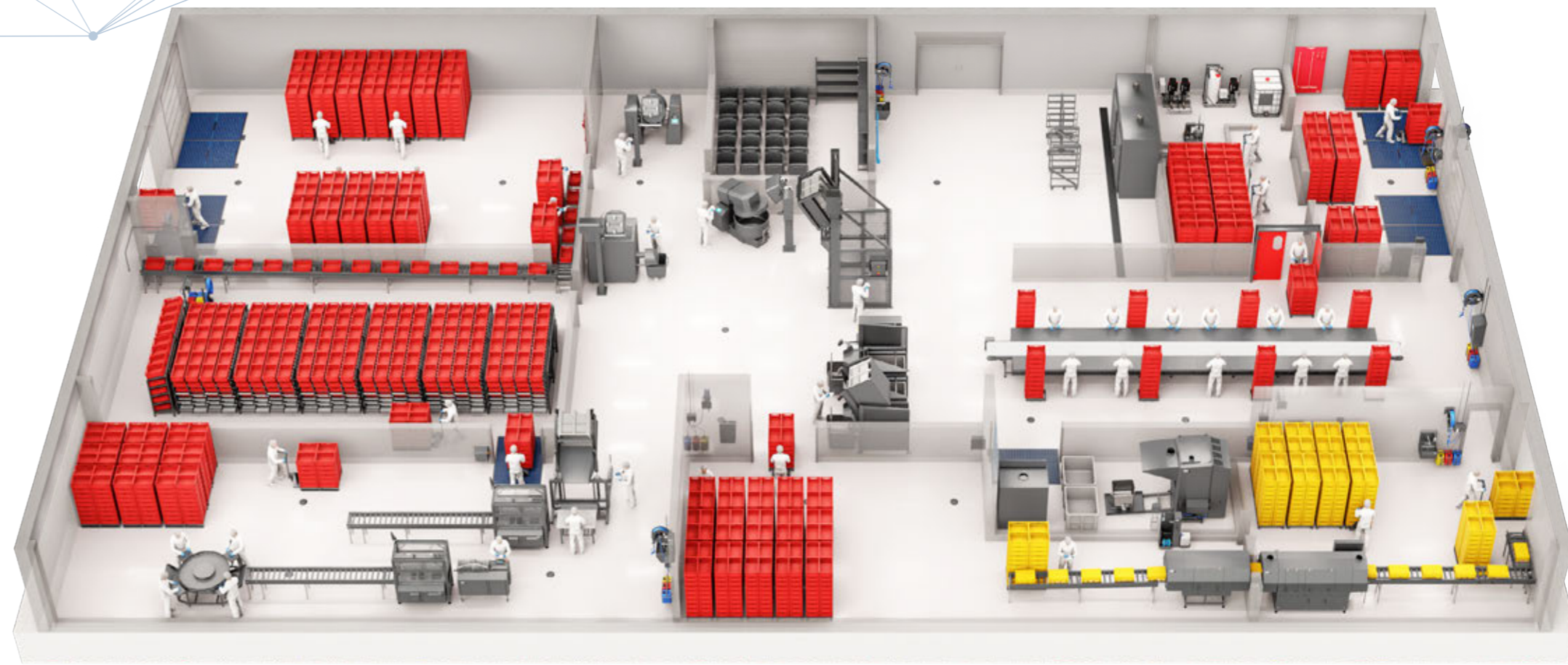
Sie wünschen einen Partner an Ihrer Seite, der sowohl das passende Konzept für Sie erarbeitet als auch anschließend mit schnellem Service zur Seite steht? Sprechen Sie uns an.

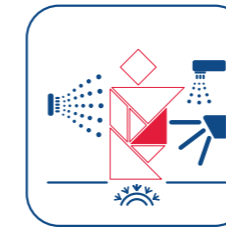

Hygienetechnik

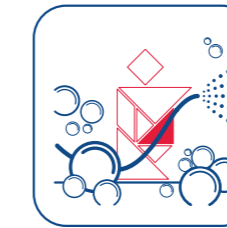

Schaumreinigung

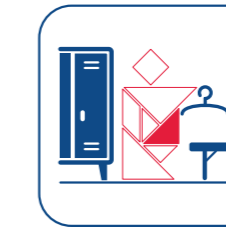

Sozialraum-ausstattung



Reinigungsanlagen

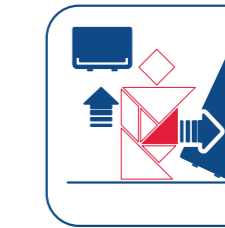

Ergonomie

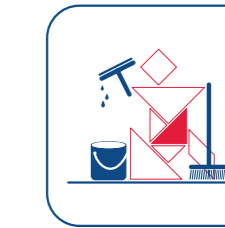

Reinigungsbedarf

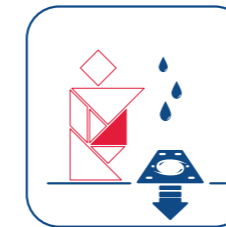

Bodentwässerungssysteme

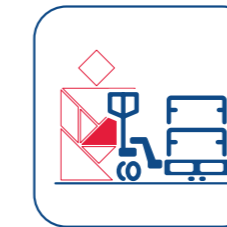

Fördertechnik



Betriebs-einrichtungen

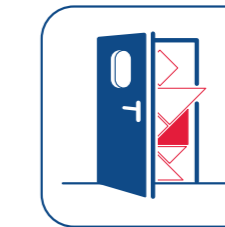

Zugänge

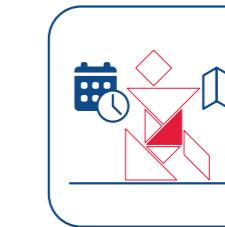

Planung und Finanzierung

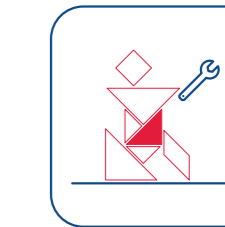

Montage, Inbetriebnahme und Wartung

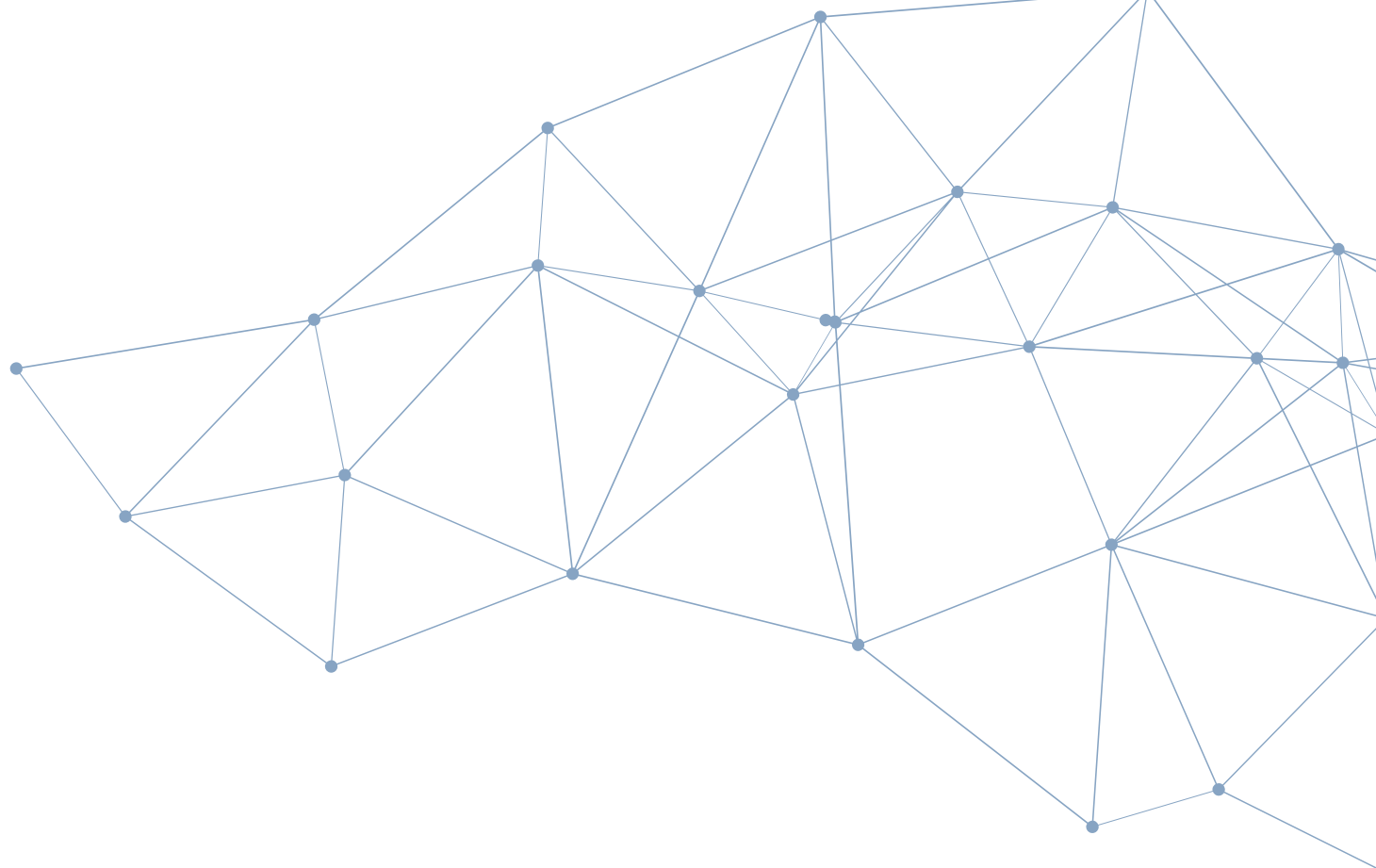

PHT Deutschland Süd

Förchenholzstraße 19
D-83646 Bad Tölz
Tel. +49 (0) 80 41-799 24-0
info.des@pht.group

PHT Deutschland Nord

Auf dem Tigge 33
D-59269 Beckum
Tel. +49 (0) 25 21-82 39 78-0
info.den@pht.group

PHT Österreich

Grabenweg 68 / Top 7
A-6020 Innsbruck
Tel.: +43 512 319 502
info.at@pht.group

PHT Südafrika

134 Edison Crescent
Centurion 0157
Tel. +27 (0) 861 777993
info.za@pht.group



www.pht.group

